

SLICER - CANOVA 300 TOP

SIRMAN[®]

NÅR KVALITET
ER AFGØRENDE



Afskæringsflade
240 x 230 mm



41 mm mellem
skær og maskine

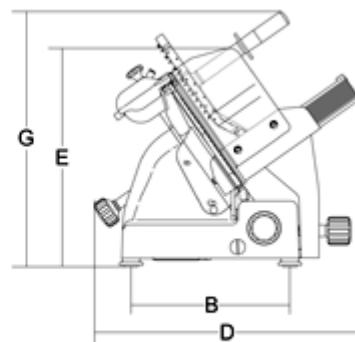
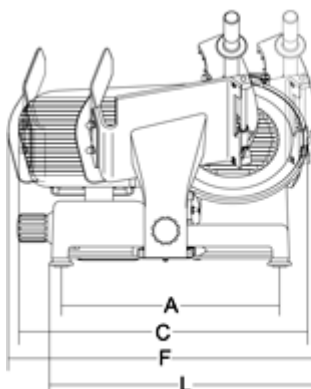
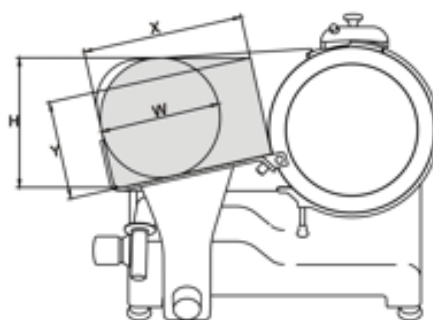

PRODUKTBEKRIVELSE:

- Blødt og afrundet design.
- Betjeningsgreb i aluminium
- Aluminium teleskopiske fødder med gummibund
- Rustfrie skruer og fittings
- Forkromet skærestang for roligere skæring
- Pressen holder også små produkter
- Remskivepakning mod vand-indtrængning
- Bunddæksel
- Indbygget og aftageligt slibesten i aluminium hus
- Høj kvalitetsklinge
- Rustfri stål IP 67 kontakt (vandtæt)
- 38° klingeældning
- Vulkaniseret gummi stopper på slæden
- Meget rengørings- og vedligeholdelsesvenlig:
 - bl.a. fjernes fødearmen uden besvær
 - 41 mm. mellem skær og maskine
 - værktøj til udskiftning / reparation af skær

CANOVA		300 TOP
Power		230 Volt / 50 Hz
Ventileret motor		210 Watt / 0,29 HK
Drivkraft		Bælte
Glidelængde for slæden		275 mm
Afskæringsflade		240 x 230 mm
Max skivetykkelse		19 mm
Klindediameter		300 mm (12")
Skærediameter W		200 mm
Skærelængde X / højde H		230 mm / 220 mm
Skærevinkel		38°
Materiale		Alu. / Rustfrit stål
Breddemål [mm]	A-C-F-L	428-590-640-515
Dybdemål [mm]	B-D	290-495
Højdemål [mm]	G-E	495-355
Vægt [kg]		26,5 kg

KVALITET OG SERVICE

E. J. Service A/S | Cikorievej 54 | 5220 Odense SØ | Cvr.nr. 31298946
Tlf. +45 70 20 15 70 | info@ejservice.dk

WWW.SIRMAN.DK